

Les Mardis de Quai des Voiles

Amarrage d'un bateau

Mardi 13 février 2024

Amarrer son bateau dans les règles de l'art



4 amarres pour tenir un bateau

- Amarres de bout ou pointe
- Gardes
- Traversières
- Bosses de mouillage

5 situations à prendre en compte

- Amarrage sur un quai avec marées
- Amarrage sur ponton et catway
- Amarrage sur une pendille
- Amarrage sur une cale de carénage
- Amarrage sur un corp mort

L'amarrage à quai (au Pouliguen)

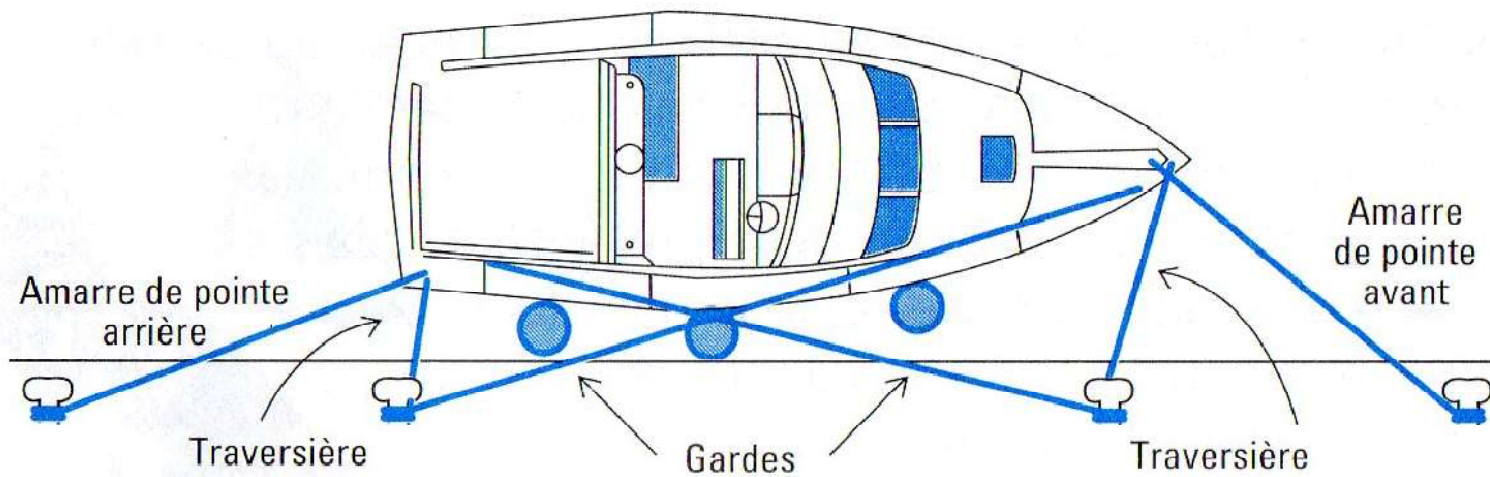
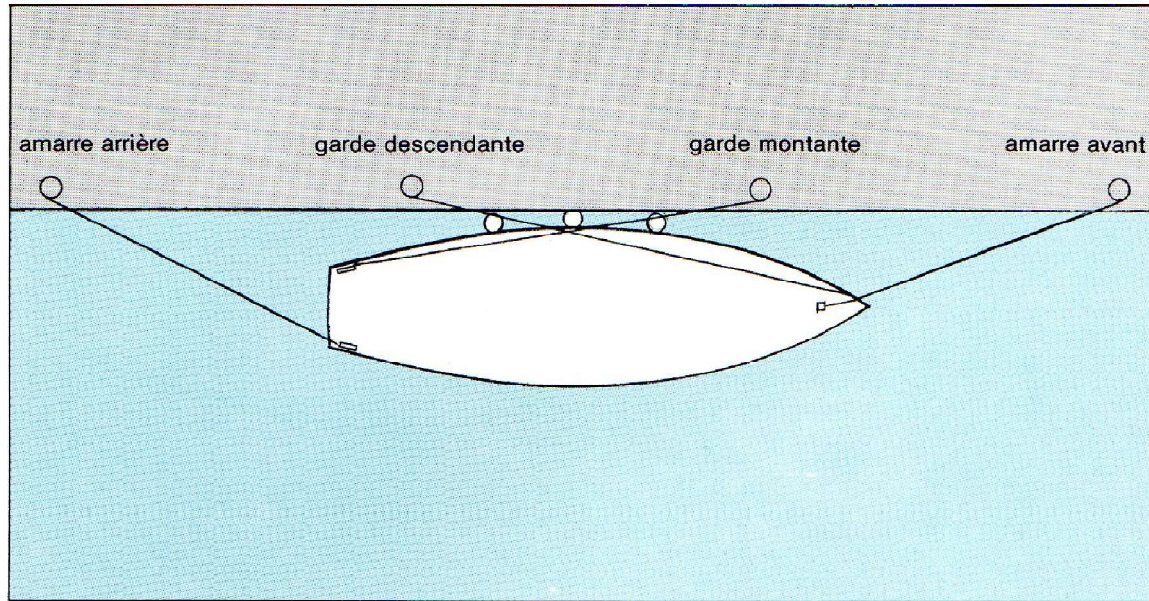



Les bonnes aussières, les bons nœuds pour un excellent amarrage.

L'idée est de maintenir le bateau contre le quai ou le ponton. C'est le rôle de la traversière. Mais attention au marnage

Grâce aux pointes, de l'obliger à rester droit .

Pour éviter qu'il n'avance ou recule nous avons les gardes.

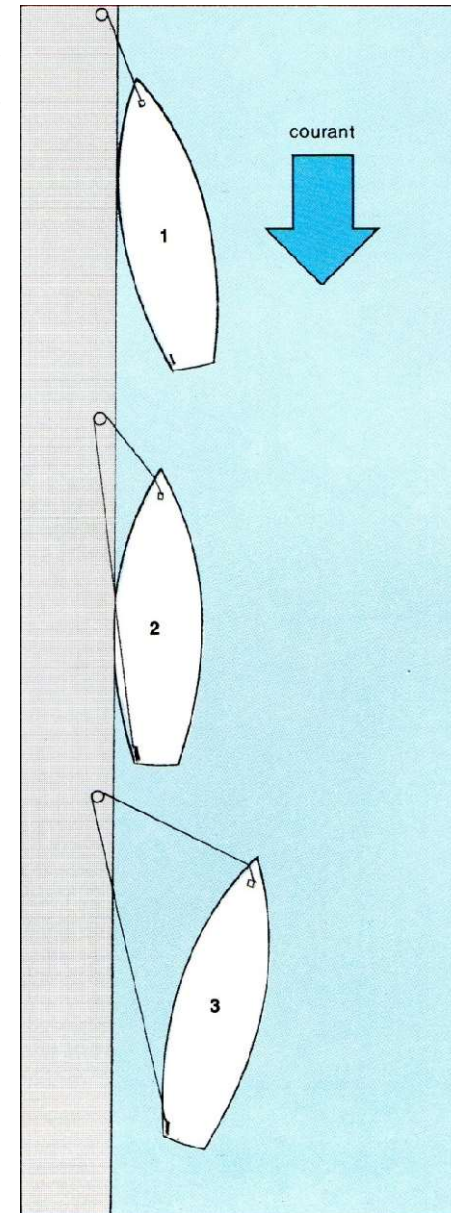

S'amarrer le long d'un quai

Il s'agit ici de limiter le jeu latéral du bateau contre le quai. Impossible de l'immobiliser intégralement !

Si vous avez beaucoup de place sur le quai

Les amarres de pointes (avant et arrière) sont à frapper d'autant plus en avant ou en arrière sur le quai que le marnage est important, pour offrir la meilleure efficacité quelle que soit la hauteur de l'eau.

Les pointes règlent la distance du bateau avec le quai.

En Méditerranée ou en bassin, si vous avez moins de place on remplace alors les amarres de pointes par des gardes et des traversières.

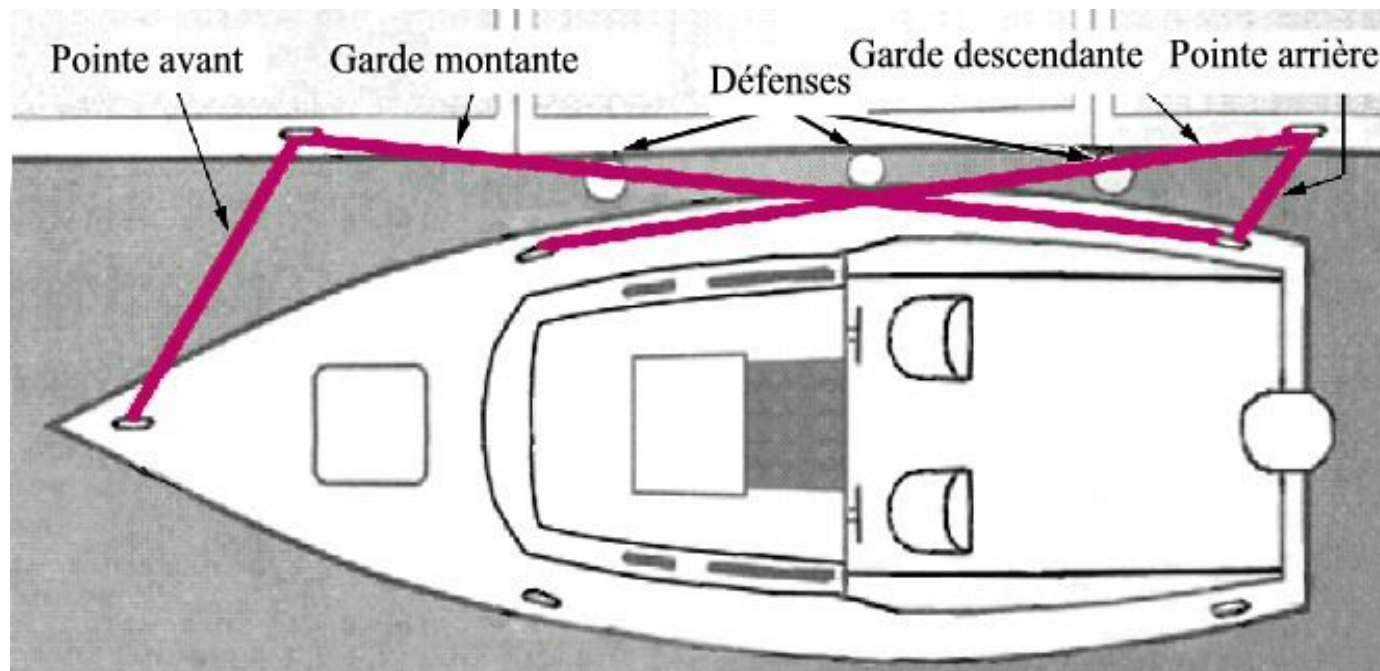

L'amarrage à quai (tenir compte du marnage)

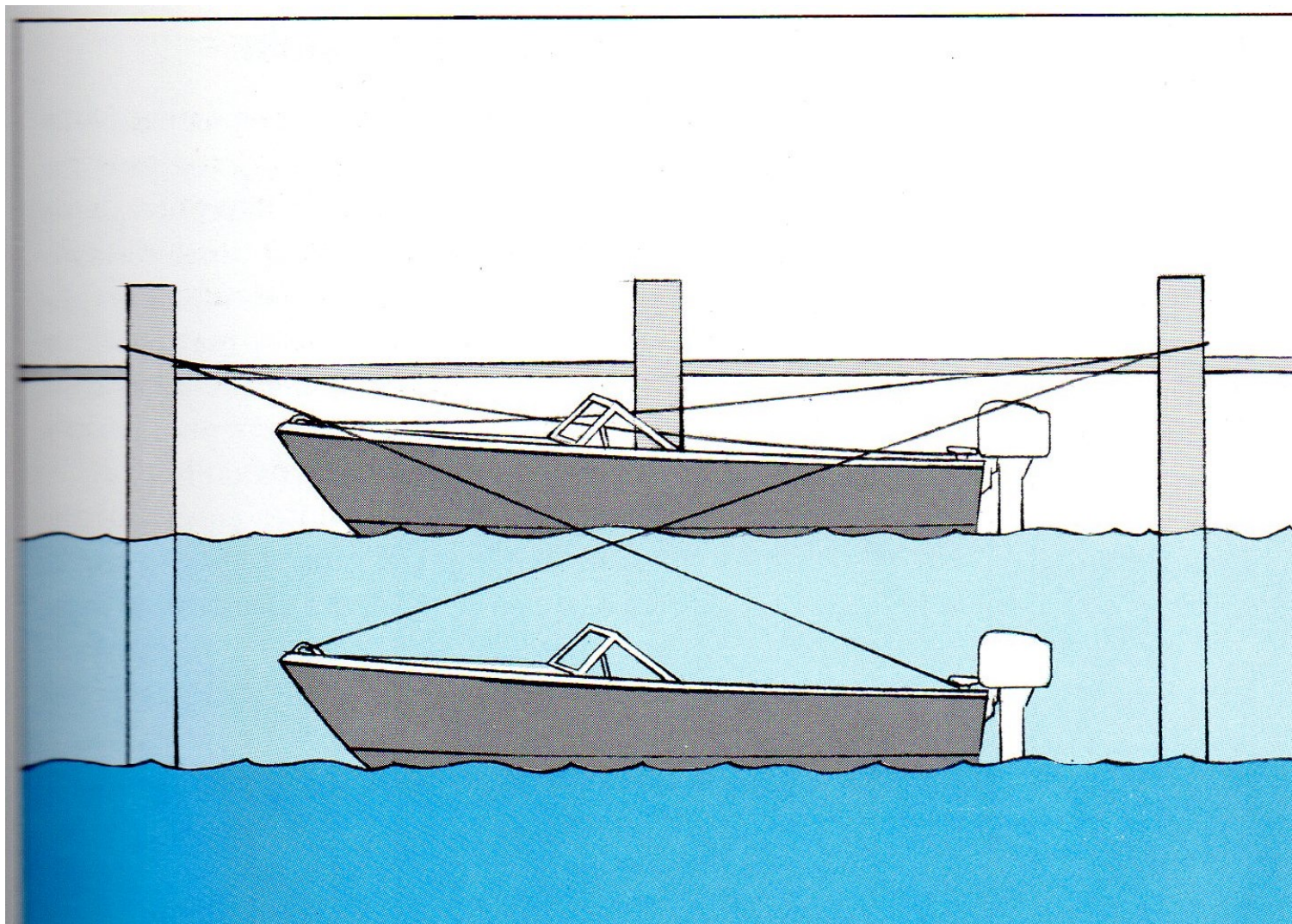

Amarrage sur catway.

Dans ce cas une pointe peut se transformer soit en garde
soit en traversier (ici la pointe arrière).
En revanche l'usage des traversiers ne pose aucun problème.

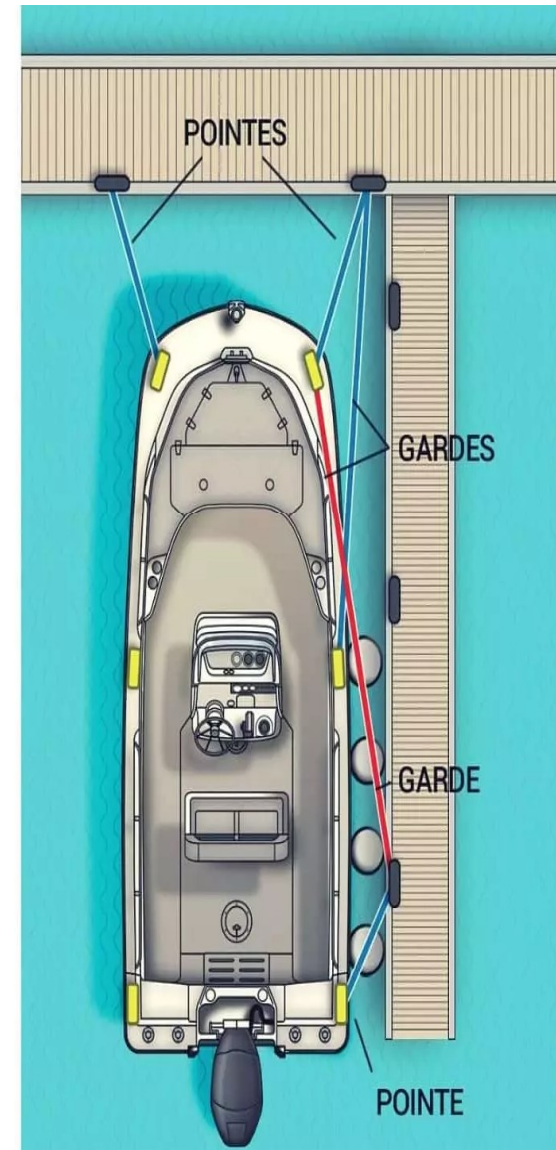

Amarrage sur pendille.

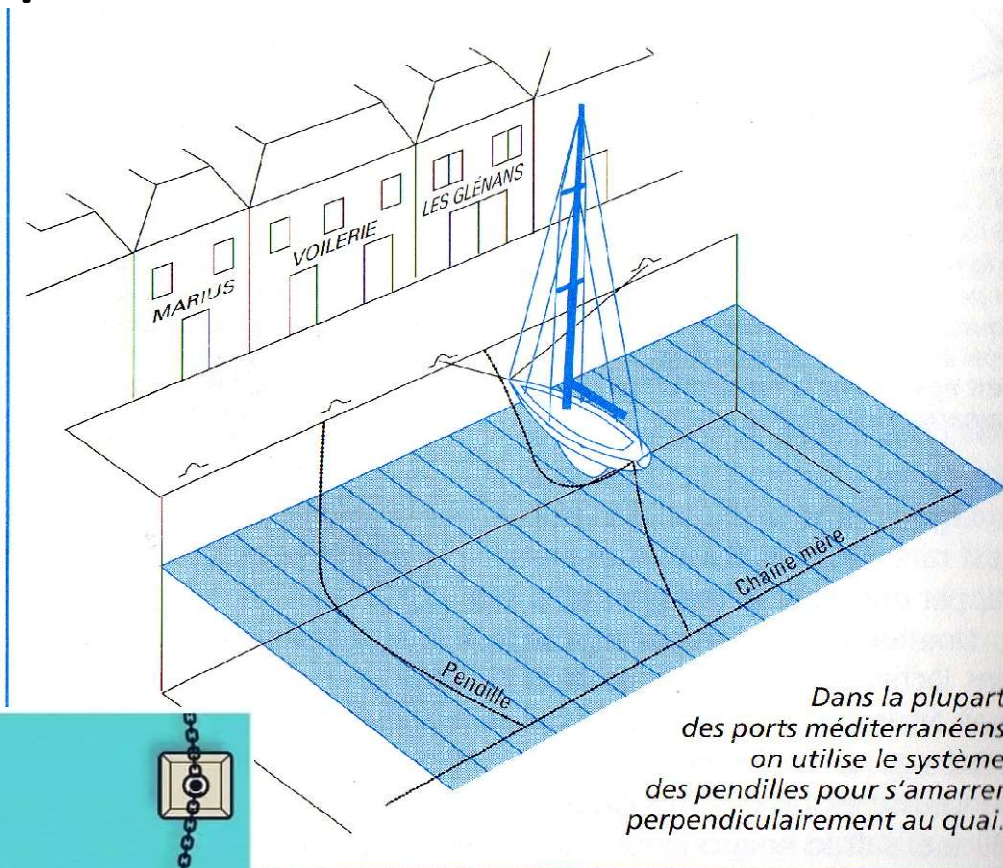
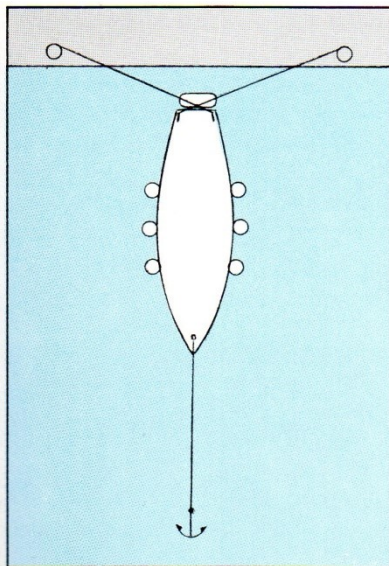

Dans la plupart des ports méditerranéens on utilise le système des pendilles pour s'amarrer perpendiculairement au quai.

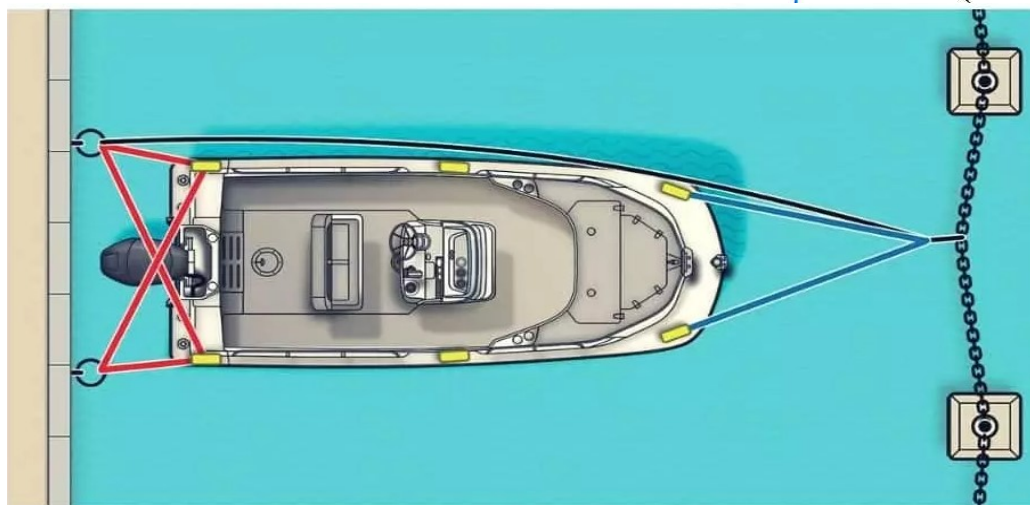

en croisant vos pointes arrière si vous êtes sur **pendilles** ! Mais débarquer devient compliqué

Amarrage sur cale de carénage.

On y retrouve toutes les techniques d'amarrage sur un quai avec marnage, mais on aura soin de frapper les amarres sur le bord opposé au quai.

Pensez à charger aussi le bord à quai pour garantir la gîte en appui sur le quai.

On passera aussi une cravate autour du mât, hissée à bonne hauteur, pour garantir la tenue en cas de vent ou gîte inversée au moment de l'échouage

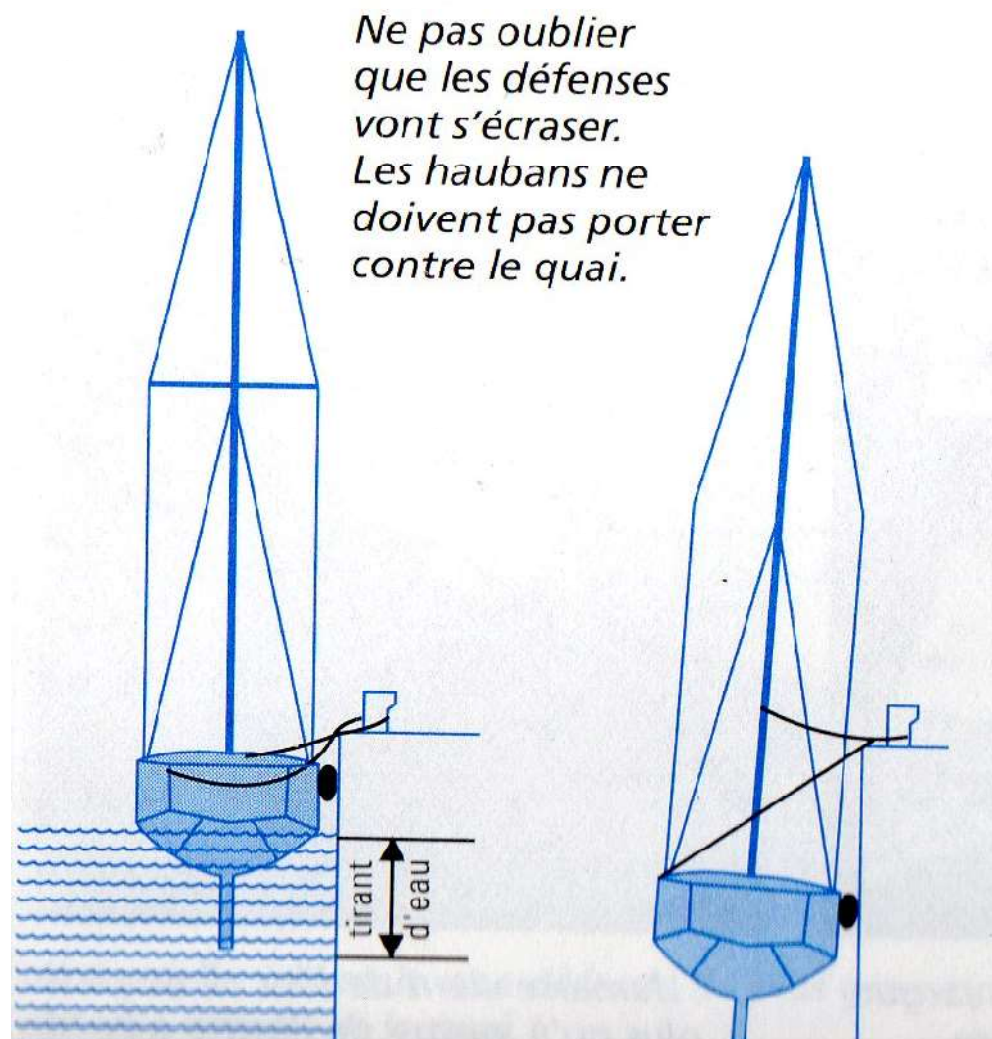



A défaut de cravate ou si le point fixe du quai semble trop éloigné, on peut aussi utiliser une drisse frappée sur le quai.

Cas particuliers

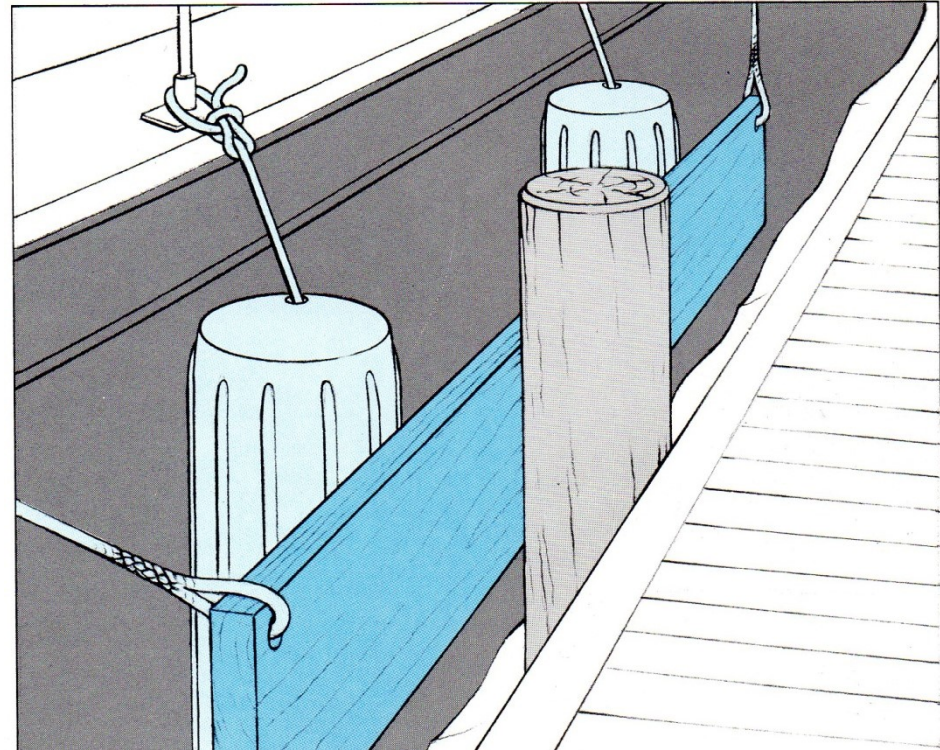

No comment !

Cas particuliers

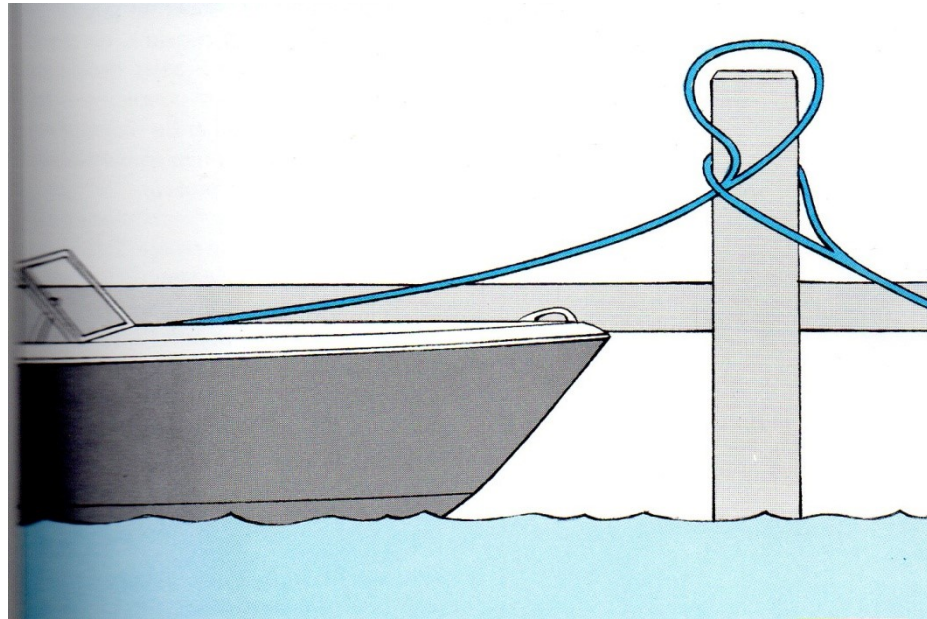

Règle de savoir vivre !

Passer la boucle de la seconde amarre dans la première avant d'en coiffer le poteau, ainsi on pourra larguer une amarre ou l'autre sans devoir tout défaire.

En amarrage à couple, pour débarquer on ne traverse pas le cockpit du bateau à quai, on passe par l'avant du mât.

Cas particuliers

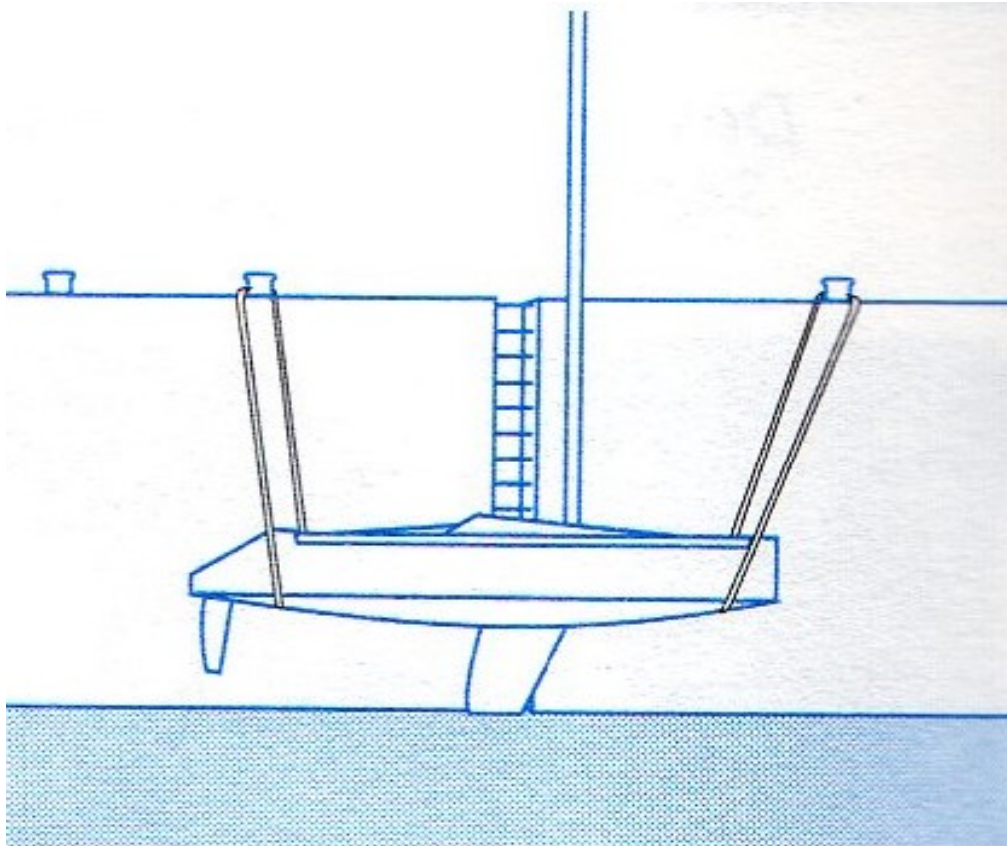

Certains bateaux ont tendance à basculer sur l'avant ou sur l'arrière, il leur faut donc un soutien vertical sur la proue ou la poupe. Soutenir le bateau sous la coque pour éviter d'endommager le pont.

Amarrage sur corps-mort.

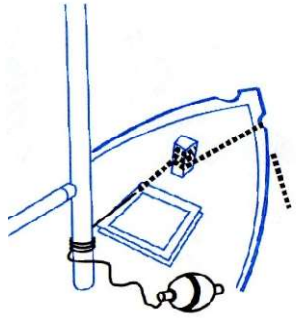

- Pour s'amarrer sur un corps-mort :
1. Remonter la chaîne à bord.
 2. Trois tours de chaîne sur la bitte.
 3. Tourner l'orin sur un taquet ou au pied du mât.

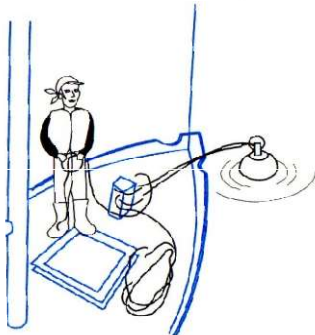

Passer une bosse en double en attendant de mailler une chaîne.

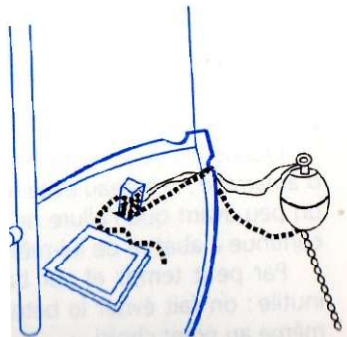

Mailler la chaîne sans trop faire confiance au flotteur.

Freins de bout de piste en catamaran.
Quand on est sur un catamaran, la boucle permet aussi de « ratisser » le corps-mort et de freiner le catamaran si l'arrivée est un peu trop rapide, ce qui n'est pas possible avec une gaffe crochée dans un coffre au-dessus duquel on est en train de passer.

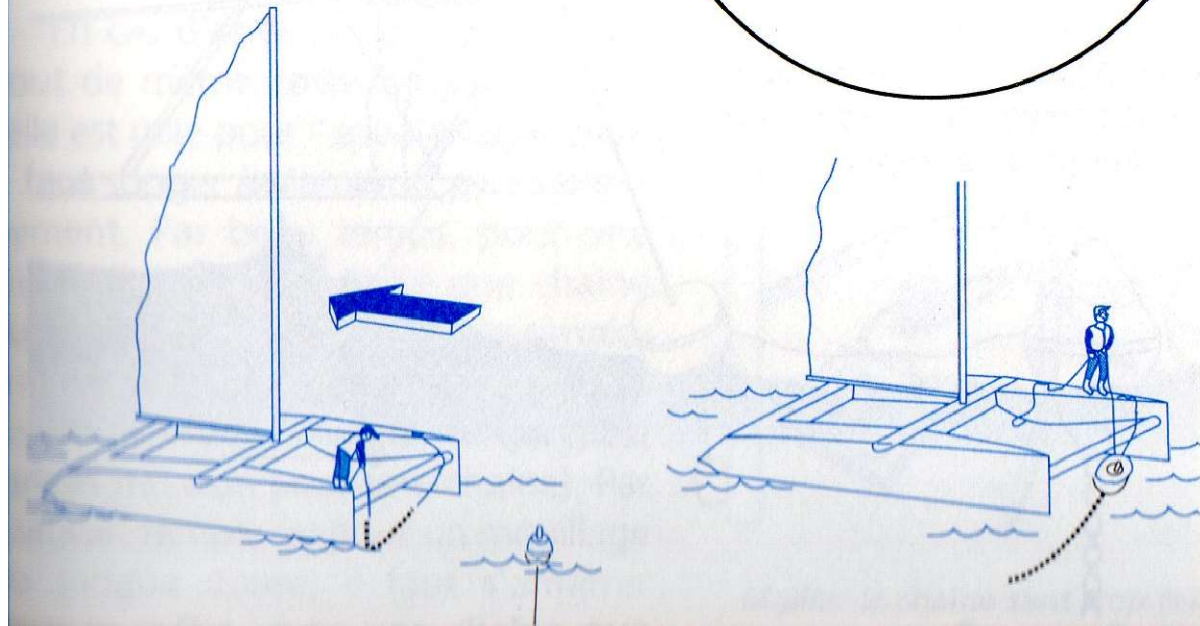
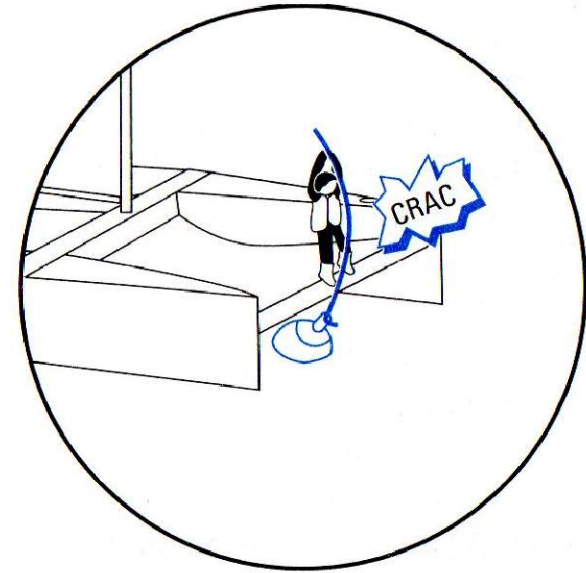

Pour faire durer ses amarres

Avec le clapot et les coups de vent, les amarres raguent dans les chaumards et sur les taquets. S'il y a de la houle dans le port, elles peuvent même se cisailer!

- Solutions: le mouflage des aussières avec un dispositif antiragage associé à un amortisseur de choc

Mouflage classique avec tuyau d'arrosage



Pour faire durer ses amarres



Avant la tempête



Après !

Pour faire durer ses amarres

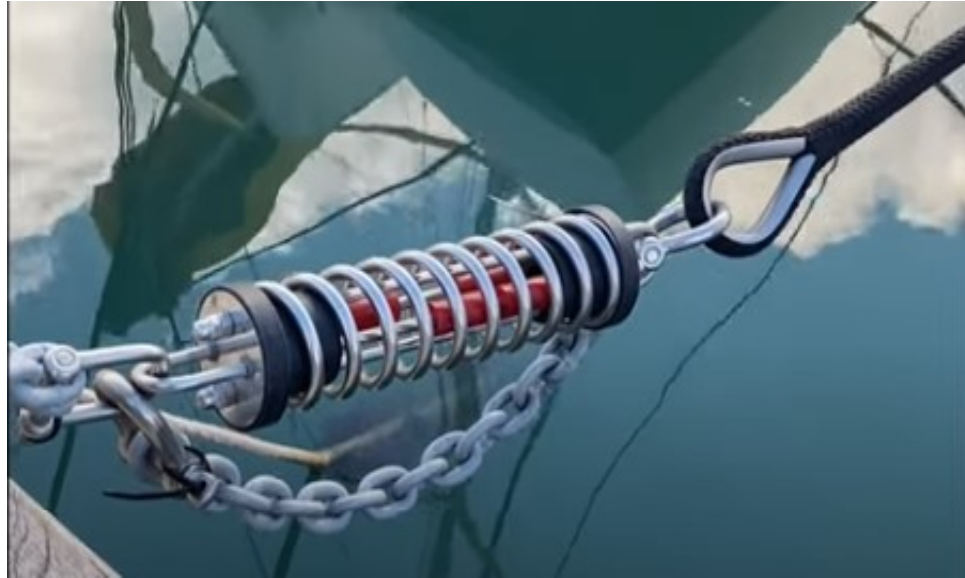

Amortisseur à ressort



Autre forme d'amortisseur

Le doublage des amarres

Quand on s'amarre pour longtemps, on oublie la notion de vent dominant et on se garde, avec ceinture et bretelles si possible. Les bateaux s'abiment au port beaucoup plus qu'en mer... L'amarrage du bateau, ça se peaufine, surtout quand on passe l'hiver au ponton. Choix des aussières et de leurs accessoires, matelotage, astuces...

Allez faire un tour sur les pontons au mois de janvier, vous comprendrez pourquoi.

Et les balcons ne sont pas des taquets.

